

NOTICE DE POSE

Portillon Zephyr® Battant manuel

- Installation

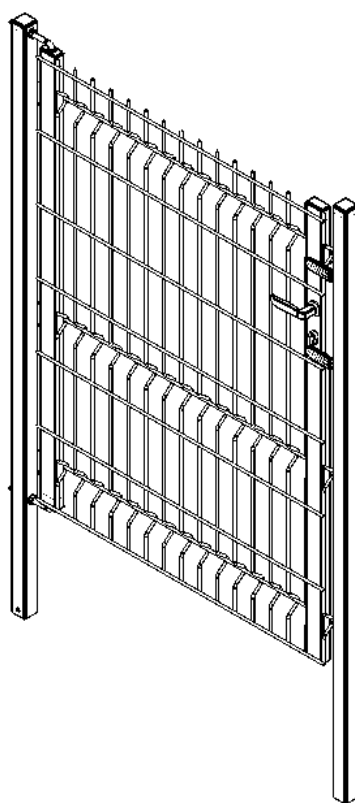

Lippi la clôture

La Fouillouse, 16440 Mouthiers - Tél : 05 45 67 96 83 - Fax : 05 45 67 83 71 - lippi.fr
Les photos et images contenues dans ce document ne sont non pas contractuelles



L'utilisation de votre portail/portillon doit s'effectuer avec précautions, du fait de son poids, de ses dimensions, ou de conditions extérieures comme la force du vent.

Votre produit est conçu pour un usage exclusivement domestique et non collectif.

Lippi ne peut être tenu responsable d'éventuels dégâts découlant d'usages impropres, erronés et irraisonnés, à des fins de jeux, tels que l'escalade, l'envoi brutal sur obstacle, le calage intempestif, cette liste n'étant pas exhaustive.

Du fait des dimensions et du poids du portail, toutes les précautions nécessaires doivent être prises lors de sa manipulation et de son maintien en position (notamment en cas de vent), pendant toutes les opérations d'installation.

En cas de doute, faites appel à un professionnel qualifié.

Maintenez le chantier propre et sécurisé, et utilisez des équipements de protection individuelle appropriés tels que chaussures de sécurité, gants, lunettes de protection...

Matériel spécifique nécessaire :

Outre le matériel de maçonnerie prévoyez des serre-joints, planches, cales droites et biseautées ne marquant pas le produit.

1 Préparer les réservations dans le sol pour sceller les poteaux

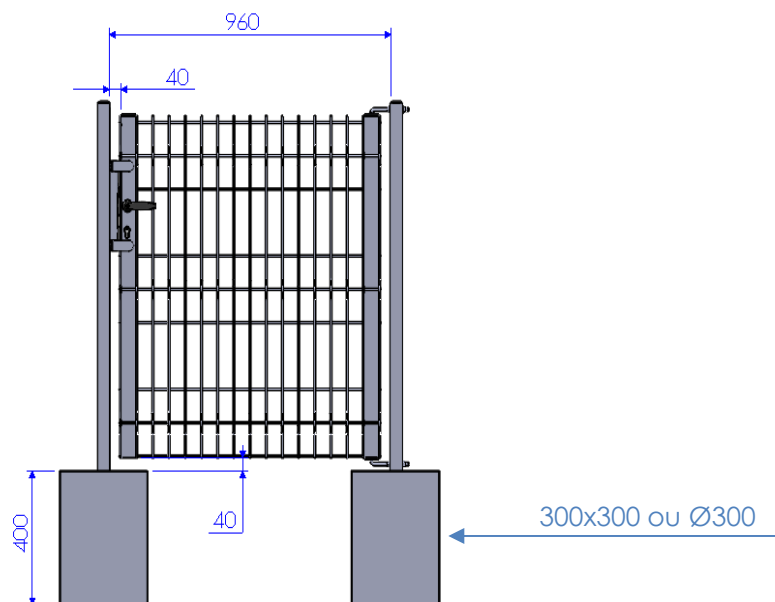

2 Déballez le portillon et le monter

1 monter la serrure

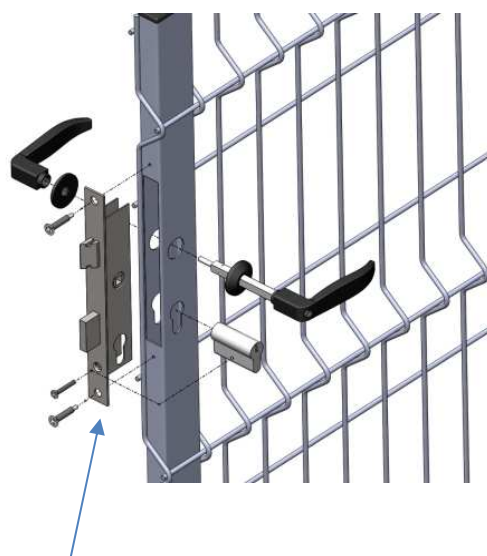

Retirer le cache en plastique de la tête avant de mettre la serrure

2 monter la gâche



3 monter le gond inférieur

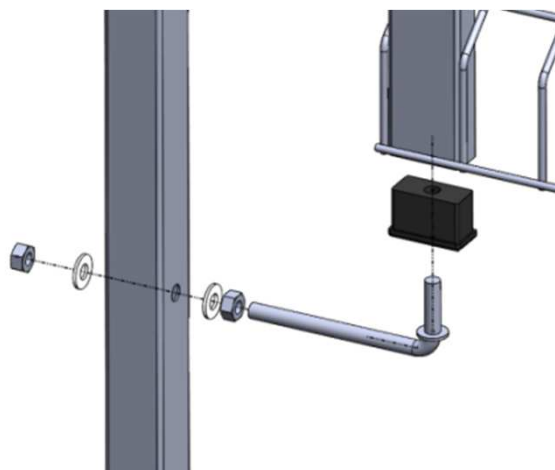

4 monter le gond supérieur

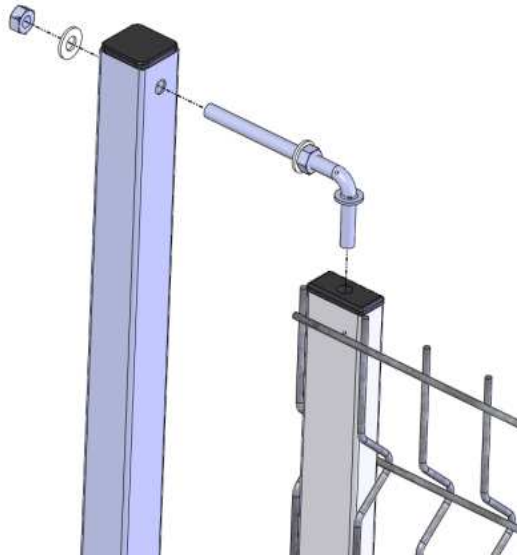

5 brider l'ensemble en respectant les jeux

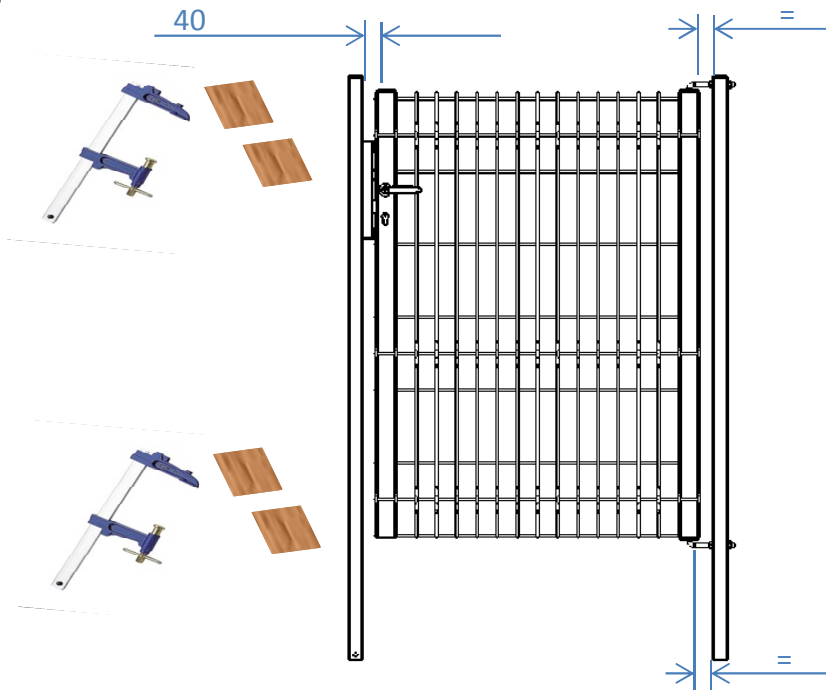

6

Poser le portillon et Caler le portillon
remplir les réservations de béton à 250 Kg mini
Vérifier la verticalité
Lisser le béton

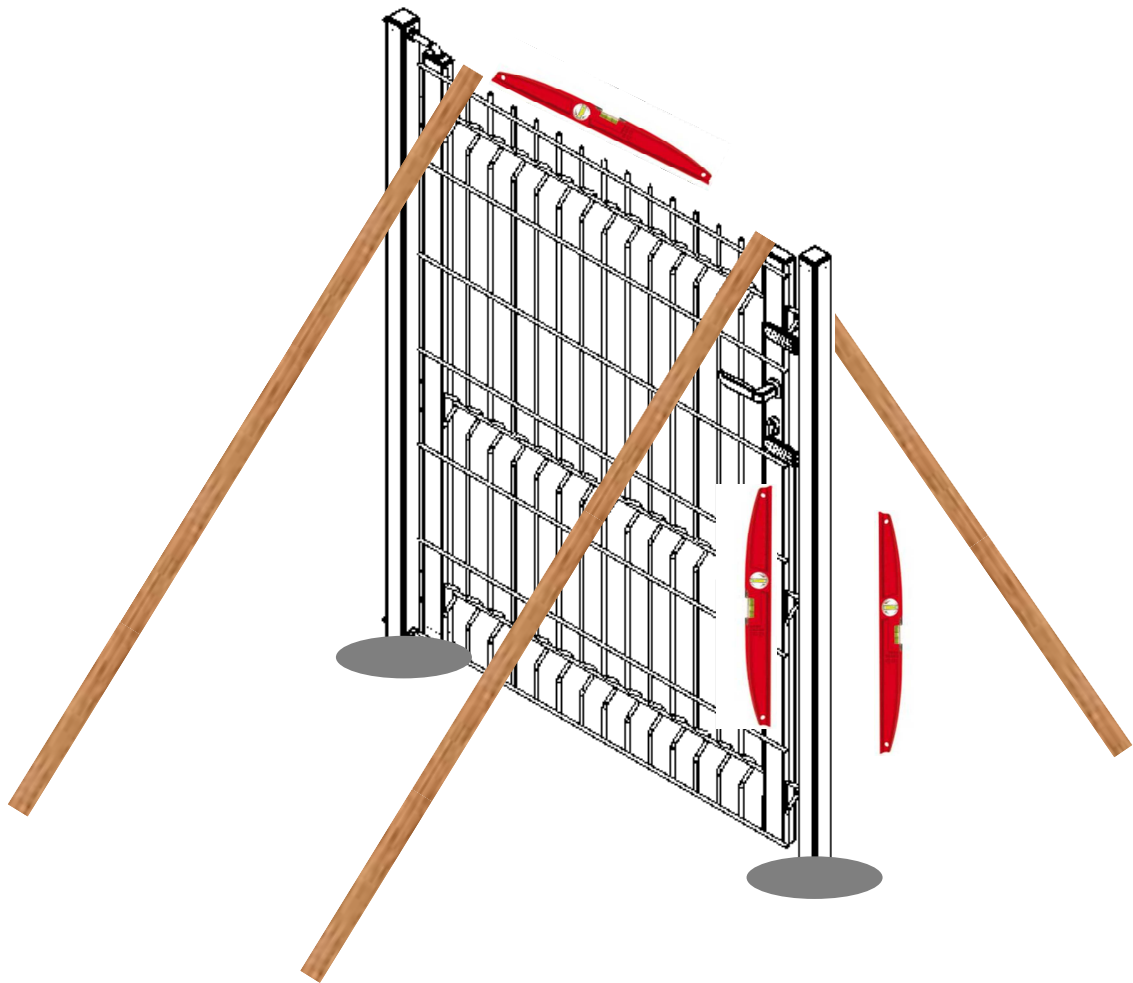

6

Une fois le béton sec, procéder aux derniers réglages

- Couper la tige filetée qui dépasse de l'écrou à l'aide d'une scie à métaux
- Placer les capuchons en plastique sur l'écrou de façon à protéger la partie coupée

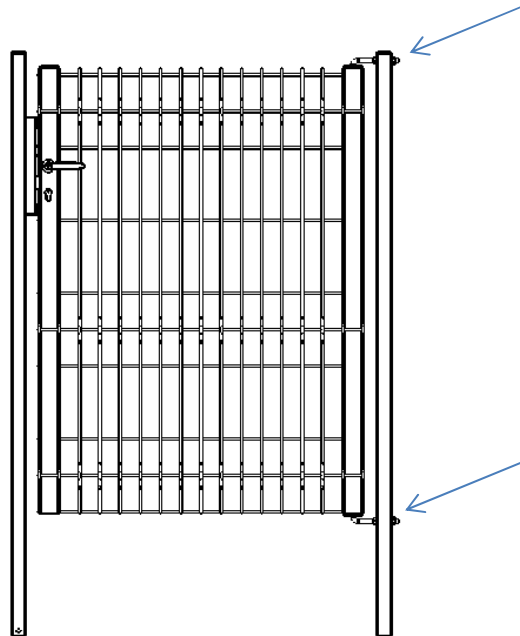

Nettoyage :

Le revêtement thermo-laqué nécessite un nettoyage régulier pour conserver ses propriétés anticorrosion et esthétique

En zone rurale ou urbaine peu dense, où l'ambiance ne comporte pas d'éléments agressifs, la fréquence des entretiens est, en général, de l'ordre d'une année, pour ce qui concerne les surfaces régulièrement lavées par les eaux de pluie.

En ambiance urbaine, industrielle ou marine, les surfaces exposées à la pluie requièrent en général un entretien semestriel

**Gardez l'esprit libre,
Lippi accompagne
l'ensemble de vos projets
de création d'espaces**



Les produits Lippi sont conçus et fabriqués sous référentiel QSE

LIPPI
l'esprit libre

Lippi la clôture
La Fouillouse, 16440 Mouthiers - Tél : 05 45 67 96 83 - Fax : 05 45 67 83 71
Les photos et images contenues dans ce document ne sont non pas contractuelles

lippi.fr