

# OTELLO 139 CLIC

PANAGET

manufacture française de parquet  
DEPUIS 1929



## Noyer 12mm

N°27519/RPC/2013

### Dessin

Contrecollé monolame fabriqué selon la norme NF-EN 13489  
Clic fabriqué sous licence Unilin n°EP 1024234

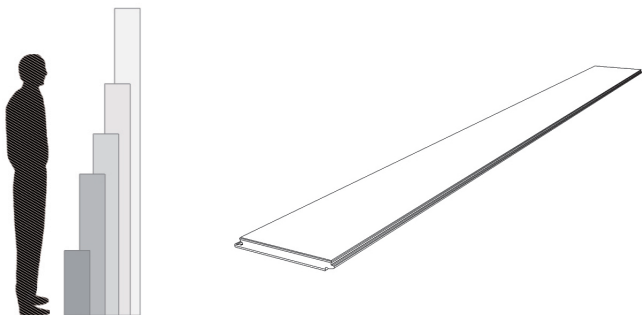

### Description

**Largeur :** 139 mm  
**Longueur :** de 395 à 1992 mm  
**Épaisseur :** 12 mm  
**Couche d'usure :** 2,5 mm  
**Support :** HDF\*  
**Contrebalancement :** déroulé en bois  
**Profil :** 4 chanfreins

\*Panneau bois à Haute Densité de Fibres

### Colisage

**M<sup>2</sup> / colis :** 1,38  
**Colis / palette :** 65  
**M<sup>2</sup> / palette :** 89,7  
**Poids / m<sup>2</sup> :** 9,9 kg  
**Poids / palette :** 908 kg

Classe d'usage : 21

Essence : **Noyer** Provenance : **Canada**

Choix : Bois brun gris à brun foncé - bois clair et sombre - aubier - nœuds.

### Finitions

**satiné :**

Vernis Ecostrong  
non brossé naturel satiné

### Mise en œuvre



pose flottante sans colle  
selon DTU 51.11



pose collée  
selon DTU 51.2



pose flottante avec polyane + Isol 20  
ou collage en plein avec presto MO  
ou PM, obligatoire



collage en plein avec presto  
PM, obligatoire

**GARANTIE**  
**30**  
ANS



\* Information sur le niveau de substances volatiles dans l'air intérieur, présentant un risque de toxicité par inhalation sur une échelle de classe allant de A+ (très faibles émissions) à C (fortes émissions)



PANAGET - 3 rue d'Orgères - 35230 Bourgarré

tél : +33 (0)2 99 05 77 77 // fax : +33 (0)2 99 57 73 55 // [www.panaget.com](http://www.panaget.com)

# OTELLO 139 CLIC

## Noyer 14mm



N°19519/RPC/2013

### Dessin

Contrecollé monolame fabriqué selon la norme NF-EN 13489  
Clic fabriqué sous licence Unilin n°EP 1024234

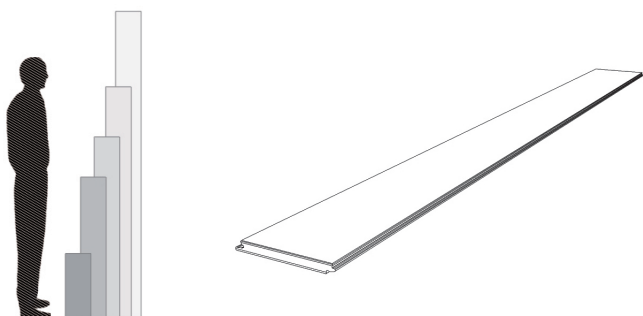

### Description

**Largeur :** 139 mm  
**Longueur :** de 395 à 1992 mm  
**Epaisseur :** 14 mm  
**Couche d'usure :** 3,4 mm  
**Support :** contreplaqué  
**Contrebalancement :** déroulé en bois  
**Profil :** 4 chanfreins

### Colisage

**M<sup>2</sup> / colis :** 1,38  
**Colis / palette :** 55  
**M<sup>2</sup> / palette :** 75,9  
**Poids / m<sup>2</sup> :** 10,3 kg  
**Poids / palette :** 802 kg

Classe d'usage : 22

Essence : **Noyer** Provenance : **Canada**

Choix : Bois brun gris à brun foncé - bois clair et sombre - aubier - nœuds.

### Finitions

**satiné :**

Vernis Ecostrong  
non brossé naturel satiné

### Mise en œuvre



pose flottante sans colle  
selon DTU 51.11



pose collée  
selon DTU 51.2



pose flottante avec polyane + Isol 20  
ou collage en plein avec presto MO  
ou PM, obligatoire



\* Information sur le niveau de substances volatiles dans l'air intérieur, présentant un risque de toxicité par inhalation sur une échelle de classe allant de A+ (très faibles émissions) à C (fortes émissions)

# DÉCLARATION DE PERFORMANCE

## N°19519/RPC/2013



**Identification du produit de référence :** Otello 139 Clic, 14mm, NOYER

**Usage(s) prévu(s), type d'application :** utilisation en intérieur, pose flottante sans colle selon DTU 51.11

**Nom- Raison sociale :** PANAGET

**Adresse :** 3 rue d'Orgères 35230 Bourgbarré

**Système d'évaluation et de vérification de la constance n° 4**

### Performances déclarées :

Caractéristiques essentielles	Performances	Spécifications techniques harmonisées
Réaction au feu	Dfl-s1	NF EN 14342+A1:2008
Caractéristiques permettant ce classement :		
- Densité minimale moyenne (Kg/m <sup>3</sup> )	500	
- Epaisseur moyenne (mm)	14	
- Conditions d'utilisation	utilisation en intérieur, pose flottante sans colle selon DTU 51.11	
Dégagement de formaldéhyde	E1	
Résistance à la rupture	NPD	
Glissance	NPD	
Conductivité thermique (W/m.K)	0,13	
Résistance thermique (m <sup>2</sup> .K/W)	0,11	
Durabilité biologique	Classe1	

*NPD : Performance Non Déterminée*

La société PANAGET certifie que les performances du produit identifié sont conformes aux performances déclarées et que cette déclaration est établie sous sa seule responsabilité.

Bourgbarré, le 18 mars 2014

**Jean-Luc ROY**  
 Président

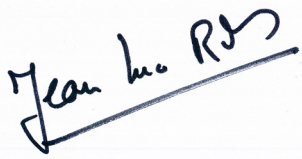

# DÉCLARATION DE PERFORMANCE

## N°27519/RPC/2013



**Identification du produit de référence :** Otello 139 Clic, 12mm, NOYER

**Usage(s) prévu(s), type d'application :** utilisation en intérieur, pose flottante sans colle selon DTU 51.11

**Nom- Raison sociale :** PANAGET

**Adresse :** 3 rue d'Orgères 35230 Bourgbarré

**Système d'évaluation et de vérification de la constance n° 4**

### Performances déclarées :

Caractéristiques essentielles	Performances	Spécifications techniques harmonisées
Réaction au feu	Dfl-s1	NF EN 14342+A1:2008
Caractéristiques permettant ce classement :		
- Densité minimale moyenne (Kg/m <sup>3</sup> )	500	
- Epaisseur moyenne (mm)	12	
- Conditions d'utilisation	utilisation en intérieur, pose flottante sans colle selon DTU 51.11	
Dégagement de formaldéhyde	E1	
Résistance à la rupture	NPD	
Glissance	NPD	
Conductivité thermique (W/m.K)	0,13	
Résistance thermique (m <sup>2</sup> .K/W)	0,09	
Durabilité biologique	Classe1	

*NPD : Performance Non Déterminée*

La société PANAGET certifie que les performances du produit identifié sont conformes aux performances déclarées et que cette déclaration est établie sous sa seule responsabilité.

Bourgbarré, le 18 mars 2014

**Jean-Luc ROY**  
 Président

