

AVANTAGES PRODUIT

- Protection contre les risques d'inondation
- Installation facile et rapide
- Économique & Recyclable 
- Haute résistance à la corrosion et aux agressions extérieures

PROTECTION DES RÉSEAUX DOMESTIQUES



Conception et
Fabrication
NORHAM

NORHAM

CONCEPTEUR ET FOURNISSEUR

Z.A DRUISIEUX — 26260 SAINT DONAT SUR L'HERBASSE - FRANCE

TÉL : +33(0)4 75 45 00 00 - FAX : +33(0)4 75 45 17 05 — www.norham.fr



RACCORDS
& JOINTS

OBTURATEURS

CLAPETS

VANNES &
REGULATEURS

ECOFLAP®

CLAPETS / CLAPETS ANTI-REFOULEMENT POUR RÉSEAUX DOMESTIQUES

Le clapet à bride **ECOFLAP®** protège les **habitations** contre les **refoulements d'eaux usées et chargées**, en cas de remontées d'égouts, d'inondations, de crues et de pollution.

Léger, compact et **livré avec les fixations**, l' **ECOFLAP®** s'installe très facilement et rapidement.

Tout en **Polyamide** renforcé de **fibres de verre** : l' **ECOFLAP®** est une solution anti-refoulement :

- **très résistante** (intempéries, corrosion)
- **économique**
- **environnementale**, le polyamide est un thermoplastique recyclable.



+ **DN 100 - 150 - 200**

+ Tenue à la pression : **1 bar** (10mCE)

+ Applications : Eaux usées, eaux pluviales, réseau d'irrigation, bassins de rétention, berges de rivières,...



INSTALLATION

L' **ECOFLAP®** doit être placé **en bout de la canalisation d'évacuation** dans le regard.

Il peut être fixé :

- sur une **paroi verticale** (fixations fournies)
- sur une **bride normalisée ISO PN 10** (visserie spéciale à prévoir).

Il est important que le clapet soit **accessible** afin de pouvoir faciliter sa maintenance.



MATÉRIAUX

+ Corps et battant : **Polyamide renforcé de Fibres de Verre (PA6-20FDV)**

+ Joint d'étanchéité : **EPDM**

+ Axe : **Inox AISI 304**

+ Bride : **ISO PN 10**, avec chevilles en **Inox AISI 304** fournies

DIMENSIONS

Réf.	DN	A	B	C	D	E	F	Poids
EF100B	100	225	220	45	110	55	188	0,4
EF150B	150	285	285	55	160	63	244	0,6
EF200B	200	342	342	65	200	75	296	0,9

* Dimensions en mm, Poids en Kg.

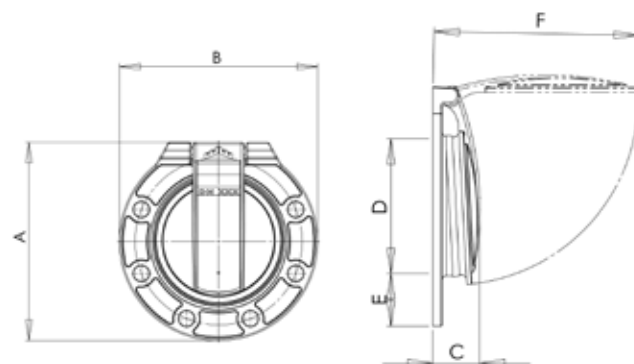

**Z.A DRUISIEUX
26260 ST DONAT
SUR L'HERBASSE - FRANCE
TÉL : +33(0)4 75 45 00 00
FAX : +33(0)4 75 45 17 05
www.norham.fr**

VOTRE DISTRIBUTEUR :