

40B - ABRIS EAU ENTERRES



- Essais de compression réalisés en laboratoire. (LNE)
 - Comparatif avec Regard Aveyron épais : rupture à 244 KN
 pour un poids de regard de 76 Kg

SEM

Dalle fonte 125-250 Kn
 Idem dalle aveyron
 code page 10

Idem Réhausse
 Provence/Aveyron (p10)

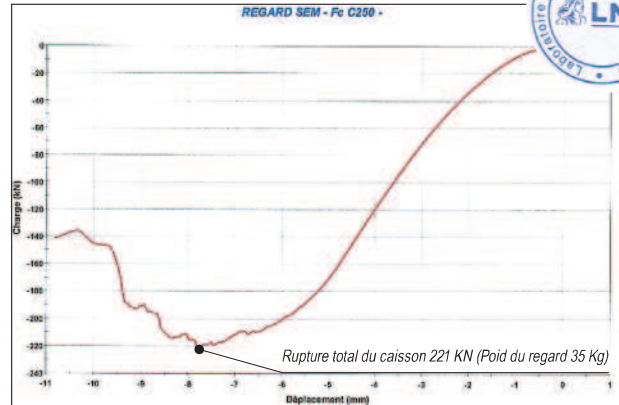
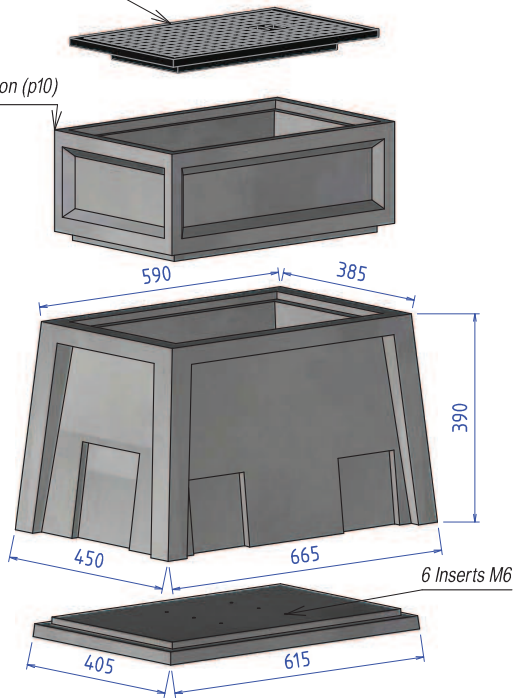

MARTIGUES GM 2E

Cadre + dalle fonte 250KN
 ou dalle fonte 125 KN

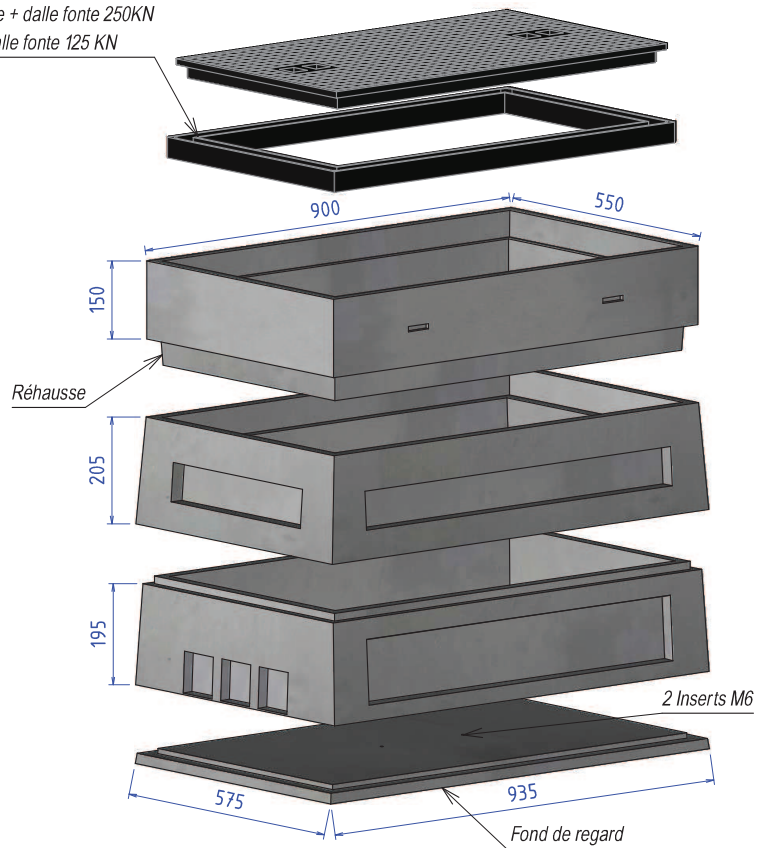

MARTIGUES PM

Cadre + dalle fonte 125KN

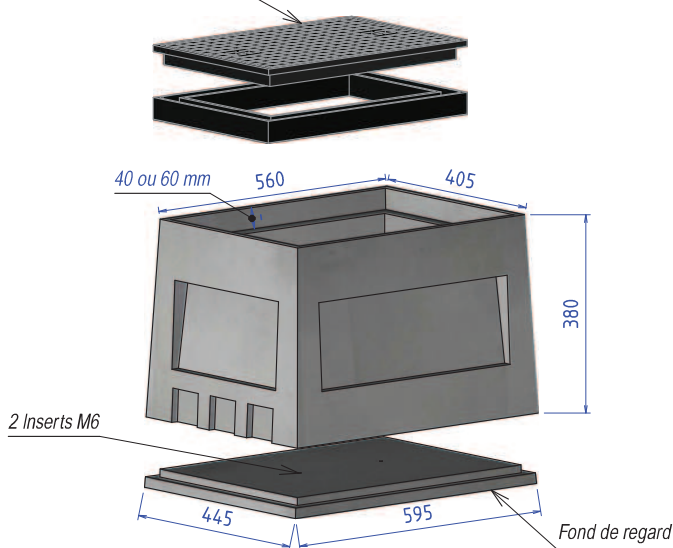

CODES	DESIGNATION	POIDS	NOTES	N/P
1088639	Regard SEM	35 Kg	Volume utile (LxlxH) en fond de regard : 575 x 370 x 370 mm	10
1070061	Fond de regard SEM	17 Kg	Fond avec 6 inserts M6 entraxe 160 mm	50
1069874	Regard Martigues PM Feuillure 40 mm	36 Kg	Volume utile (LxlxH) en fond de regard : 560 x 415 x 410 mm	10
1069875	Regard Martigues PM Feuillure 60 mm	36 Kg	Volume utile (LxlxH) en fond de regard : 560 x 415 x 410 mm	10
1069876	Regard Martigues GM 2E	67 Kg	Volume utile (LxlxH) en fond de regard : 880 x 540 x 345 mm	4
1069890	Réhausse Martigues GM 2E	40 Kg	Pour regard Martigues GM 2E	10
1069895	Fond de regard Martigues GM 2E	32 Kg	2 inserts M6 entraxe 200 mm	-
1069896	Fond de regard Martigues PM	18 Kg	2 inserts M6 entraxe 200 mm	-
1069983	Dalle fonte Martigues PM F40 - 490 x 340 x 40 mm	31 Kg	Cadre + dalle fonte 125 KN - regard feuillure de 40 mm	-
1069981	Dalle hydraulique Martigues PM F60 - 490 x 340 x 60 mm	31 Kg	Cadre + dalle fonte 125 KN - regard feuillure de 60 mm	-
1069982	Dalle hydraulique Martigues GM 2E - 840 x 490 x 40 mm	53 Kg	Cadre + dalle fonte 250 KN	-
1087869	Dalle fonte trottoir Martigues 125 KN	50 Kg	Pour Regard Martigues GM2E	-