

# SONATE 140

PANAGET

manufacture française de parquet  
DEPUIS 1929



## Chêne Origine - 14mm

N°67018/RPC/2013

### Dessin

Massif monolame fabriqué selon la norme NF-EN 13226  
Rainures / languettes

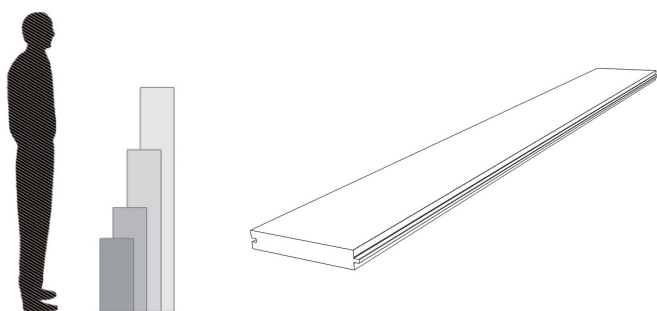

### Description

**Largeur :** 140 mm  
**Longueur :** de 400 à 1300 mm  
**Épaisseur :** 14 mm  
**Couche d'usure :** 7 mm  
**Support :** non  
**Contrebalancement :** non  
**Profil :** 4 chanfreins dont 2 en long à l'aspect vieilli

### Colisage

**M<sup>2</sup> / colis :** 1,64  
**Colis / palette :** 40  
**M<sup>2</sup> / palette :** 65,6  
**Poids / m<sup>2</sup> :** 10,7 kg  
**Poids / palette :** 722 kg

Classe d'usage : 34

Essence : **Chêne** Provenance : **France**

Choix : **ORIGINE** - Bois clair et sombre - nœuds noirs - nœuds bouchés - nœuds partiellement ouverts - discoloration - fentes - gerces - traces de cœur. Choix avec toutes les singularités du bois sans limite.

### Finitions

**huile rafia :**

Huile-Cire  
brossé ton raphia naturel

**huile tufeau :**

Huile-Cire  
brossé ton craie

**huile tourbe :**

Huile-Cire  
brossé ton brun/noir proche de la  
tourbe

**huile cuir :**

Huile-Cire  
brossé aspect vieux cuir

### Mise en œuvre



pose collée selon DTU  
51.2

Pour les parquets huilés, après la pose, passez une fine couche d'huile d'entretien Panaget (se référer à la fiche d'entretien).



\* Information sur le niveau de substances volatiles dans l'air intérieur, présentant un risque de toxicité par inhalation sur une échelle de classe allant de A+ (très faibles émissions) à C (fortes émissions)



# DÉCLARATION DE PERFORMANCE

## N°67018/RPC/2013



**Identification du produit de référence :** Sonate 140, 14mm, CHÊNE

**Usage(s) prévu(s), type d'application :** utilisation en intérieur, pose collée selon DTU 51.2

**Nom- Raison sociale :** PANAGET

**Adresse :** 3 rue d'Orgères 35230 Bourgbarré

**Système d'évaluation et de vérification de la constance n° 4**

### Performances déclarées :

Caractéristiques essentielles	Performances	Spécifications techniques harmonisées
Réaction au feu	Cfl-s1	NF EN 14342+A1:2008
Caractéristiques permettant ce classement :		
- Densité minimale moyenne (Kg/m <sup>3</sup> )	650	
- Epaisseur moyenne (mm)	14	
- Conditions d'utilisation	utilisation en intérieur, pose collée selon DTU 51.2	
Dégagement de formaldéhyde	E1	
Résistance à la rupture	NPD	
Glissance	NPD	
Conductivité thermique (W/m.K)	0,17	
Résistance thermique (m <sup>2</sup> .K/W)	0,08	
Durabilité biologique	Classe1	

*NPD : Performance Non Déterminée*

La société PANAGET certifie que les performances du produit identifié sont conformes aux performances déclarées et que cette déclaration est établie sous sa seule responsabilité.

Bourgbarré, le 18 mars 2014

**Jean-Luc ROY**  
 Président

