

SONATE 90

PANAGET

manufacture française de parquet
DEPUIS 1929



Chêne Zenitude - 14mm

N°6701L/RPC/2013

Dessin

Massif monolame fabriqué selon la norme NF-EN 13226
Rainures / languettes

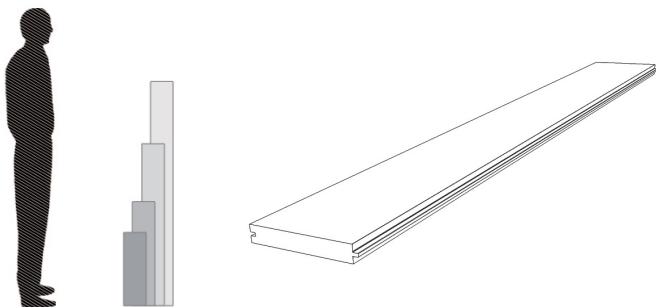

Description

Largeur : 90 mm
Longueur : de 400 à 1300 mm
Épaisseur : 14 mm
Couche d'usure : 7 mm
Support : non
Contrebalancement : non
Profil : 4 chanfreins

Colisage

M² / colis : 1,64
Colis / palette : 32
M² / palette : 52,48
Poids / m² : 10,7 kg
Poids / palette : 582 kg

Classe d'usage : 34

Essence : **Chêne** Provenance : **France**

Choix : **ZENITUDE** - Bois clair et sombre - nœuds noirs - nœuds bouchés - nœuds partiellement ouverts - discoloration - fentes - aubier. Choix avec toutes les singularités du bois sans limite.

Finitions

bois flotté :

Vernis Ecostrong
brossé aspect bois brut mat

linen :

Vernis Ecostrong
brossé avec voile de blanc mat

huile naturelle :

Huile-Cire
brossé naturel

Mise en œuvre



pose collée selon DTU
51.2



collage en plein avec presto PM,
obligatoire

Pour les parquets huilés, après la pose, passez une fine couche d'huile
d'entretien Panaget (se référer à la fiche d'entretien).



* Information sur le niveau de substances volatiles dans l'air intérieur, présentant un risque de toxicité par inhalation sur une échelle de classe allant de A+ (très faibles émissions) à C (fortes émissions)



DÉCLARATION DE PERFORMANCE

N°6701L/RPC/2013



Identification du produit de référence : Sonate 90, 14mm, CHÊNE

Usage(s) prévu(s), type d'application : utilisation en intérieur, pose collée selon DTU 51.2

Nom- Raison sociale : PANAGET

Adresse : 3 rue d'Orgères 35230 Bourgbarré

Système d'évaluation et de vérification de la constance n° 4

Performances déclarées :

Caractéristiques essentielles	Performances	Spécifications techniques harmonisées
Réaction au feu	Cfl-s1	NF EN 14342+A1:2008
Caractéristiques permettant ce classement :		
- Densité minimale moyenne (Kg/m ³)	650	
- Epaisseur moyenne (mm)	14	
- Conditions d'utilisation	utilisation en intérieur, pose collée selon DTU 51.2	
Dégagement de formaldéhyde	E1	
Résistance à la rupture	NPD	
Glissance	NPD	
Conductivité thermique (W/m.K)	0,17	
Résistance thermique (m ² .K/W)	0,08	
Durabilité biologique	Classe1	

NPD : Performance Non Déterminée

La société PANAGET certifie que les performances du produit identifié sont conformes aux performances déclarées et que cette déclaration est établie sous sa seule responsabilité.

Bourgbarré, le 18 mars 2014

Jean-Luc ROY
Président

