

# SONATE 90

**PANAGET**

manufacture française de parquet  
DEPUIS 1929



## Chêne Authentique - 14mm

N°67015/RPC/2013

### Dessin

Massif monolame fabriqué selon la norme NF-EN 13226  
Rainures / languettes

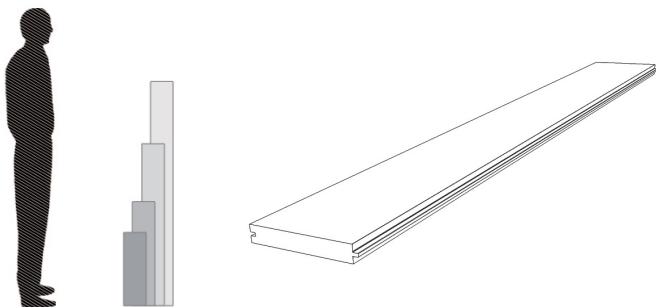

### Description

**Largeur :** 90 mm  
**Longueur :** de 400 à 1300 mm  
**Épaisseur :** 14 mm  
**Couche d'usure :** 7 mm  
**Support :** non  
**Contrebalancement :** non  
**Profil :** 4 chanfreins

### Colisage

**M<sup>2</sup> / colis :** 1,64  
**Colis / palette :** 32  
**M<sup>2</sup> / palette :** 52,48  
**Poids / m<sup>2</sup> :** 10,7 kg  
**Poids / palette :** 582 kg

Classe d'usage : 34

Essence : **Chêne** Provenance : **France**

Choix : **AUTHENTIQUE** - Bois clair et sombre - nœuds noirs - nœuds bouchés - nœuds partiellement ouverts - discoloration - traces noires - fentes - traces d'aubier.

### Finitions

**huile naturelle :**

Huile-Cire  
brossé naturel

**topaze :**

Vernis Ecostrong  
brossé naturel mat

**satiné :**

Vernis Ecostrong  
non brossé naturel satiné

### Mise en œuvre



pose collée selon DTU  
51.2



collage en plein avec presto PM,  
obligatoire

Pour les parquets huilés, après la pose, passez une fine couche d'huile  
d'entretien Panaget (se référer à la fiche d'entretien).



\* Information sur le niveau de substances volatiles dans l'air intérieur, présentant un risque de toxicité par inhalation sur une échelle de classe allant de A+ (très faibles émissions) à C (fortes émissions)



PANAGET - 3 rue d'Orgères - 35230 Bourgarré

tél : +33 (0)2 99 05 77 77 // fax : +33 (0)2 99 57 73 55 // [www.panaget.com](http://www.panaget.com)

# DÉCLARATION DE PERFORMANCE

## N°67015/RPC/2013



**Identification du produit de référence :** Sonate 90, 14mm, CHÊNE

**Usage(s) prévu(s), type d'application :** utilisation en intérieur, pose collée selon DTU 51.2

**Nom- Raison sociale :** PANAGET

**Adresse :** 3 rue d'Orgères 35230 Bourgbarré

**Système d'évaluation et de vérification de la constance n° 4**

### Performances déclarées :

Caractéristiques essentielles	Performances	Spécifications techniques harmonisées
Réaction au feu	Cfl-s1	NF EN 14342+A1:2008
Caractéristiques permettant ce classement :		
- Densité minimale moyenne (Kg/m <sup>3</sup> )	650	
- Epaisseur moyenne (mm)	14	
- Conditions d'utilisation	utilisation en intérieur, pose collée selon DTU 51.2	
Dégagement de formaldéhyde	E1	
Résistance à la rupture	NPD	
Glissance	NPD	
Conductivité thermique (W/m.K)	0,17	
Résistance thermique (m <sup>2</sup> .K/W)	0,08	
Durabilité biologique	Classe1	

*NPD : Performance Non Déterminée*

La société PANAGET certifie que les performances du produit identifié sont conformes aux performances déclarées et que cette déclaration est établie sous sa seule responsabilité.

Bourgbarré, le 18 mars 2014

**Jean-Luc ROY**  
 Président

